

BAXI

Sentry RWH
indirecte warmwaterbereider
(50-835 kW)



*Your comfort is
our pleasure...*

CV-vermogen al gepland?

Meer dan voldoende CV-vermogen aanwezig?

Dan vormt een indirect gestookte warmwatervoorziening een prima alternatief.

Als installateur hoeft u natuurlijk niet zelf opnieuw het wiel uit te vinden. Waarom zou u nog kostbare tijd verdoen als u weet dat u met Sentry's RWH een uiterst complete, plug & play, indirecte warmwaterbereider plaatst? De Sentry RWH wordt op een frame gemonteerd geleverd, is uitermate eenvoudig aan te sluiten en bespaart installateurs tijd en energie. En dat geldt voor zowel de werkvoorbereiding als de uitvoering!

Onze indirecte, warmwaterbereider wordt toegepast in combinatie met een voorraadvat. Vooral in hotels, appartementencomplexen en verzorgingstehuizen komt de Sentry RWH uitstekend tot zijn recht.

Componenten

- platenwisselaar met dubbele scheiding
- CV-pomp
- oplaadpomp voor tapwater
- driewegklep
- schakelkast met regelaar
- thermometer



Regelaar

De regelaar van de RWH zorgt ervoor dat door sturing van de driewegklep de laadtemperatuur gelijk gehouden wordt aan de gewenste waarde. Enkele andere functies van de regelaar:

- weekprogramma met twee schakelperiodes per dag
- nachtverlaging of legionellaprogramma
- hoog/laag alarm
- externe vrijgave
- externe aansturing van gewenste waarde
- storingsmelding (potentiaalvrij)



*Uitvoering met industriële schakelkast
(op aanvraag)*

Kenmerken

- indirecte warmwaterbereider t.b.v. oplaadsysteem
- compact en op frame gemonteerd
- vermogen van 52 tot 836 kW
- plug & play: eenvoudig en snel uit te voeren installatie
- enorme besparing in tijd en kosten t.o.v. een uit losse componenten samengesteld systeem

Optioneel

- dubbele CV-pomp
- industriële schakelkast met thermische/ magnetische beveiliging

Tapcapaciteiten

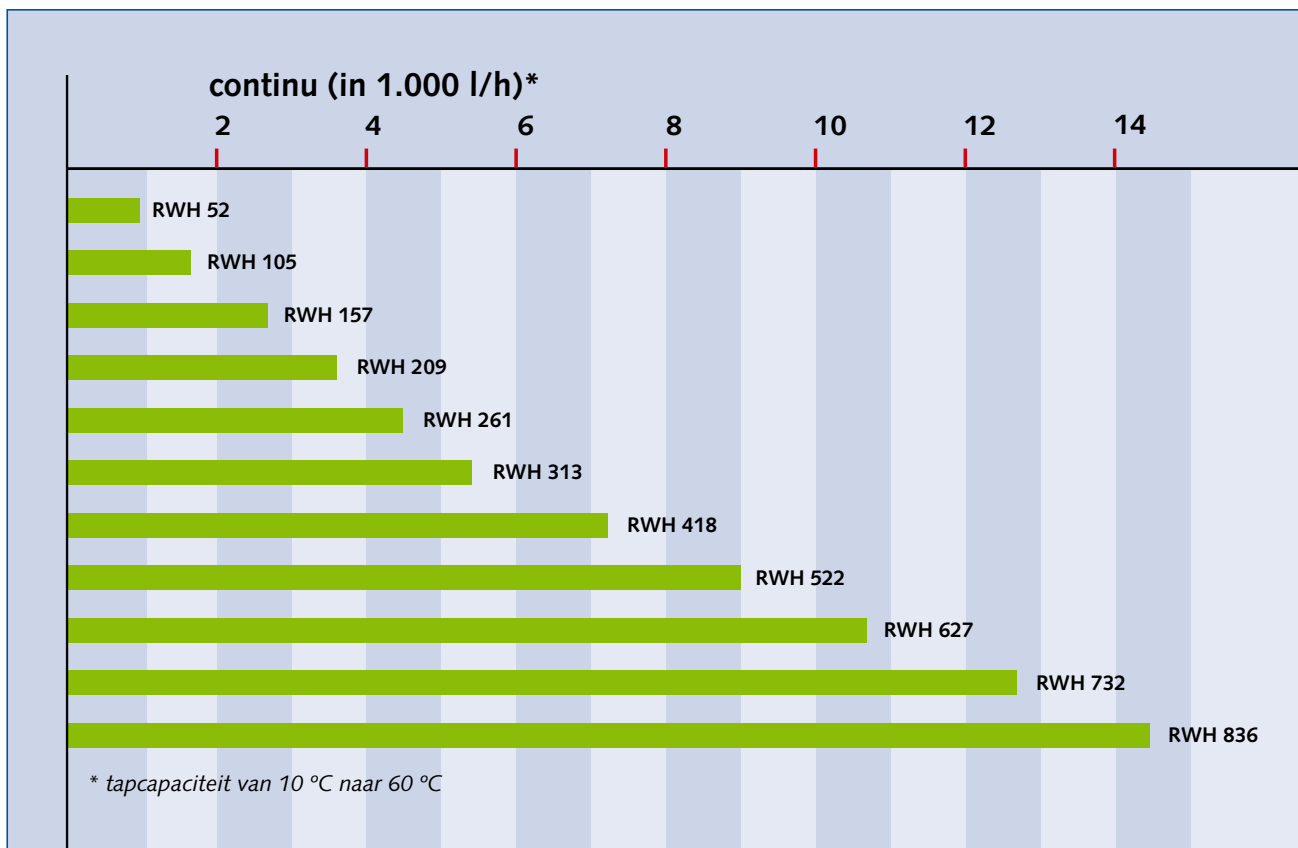

Installatieschema

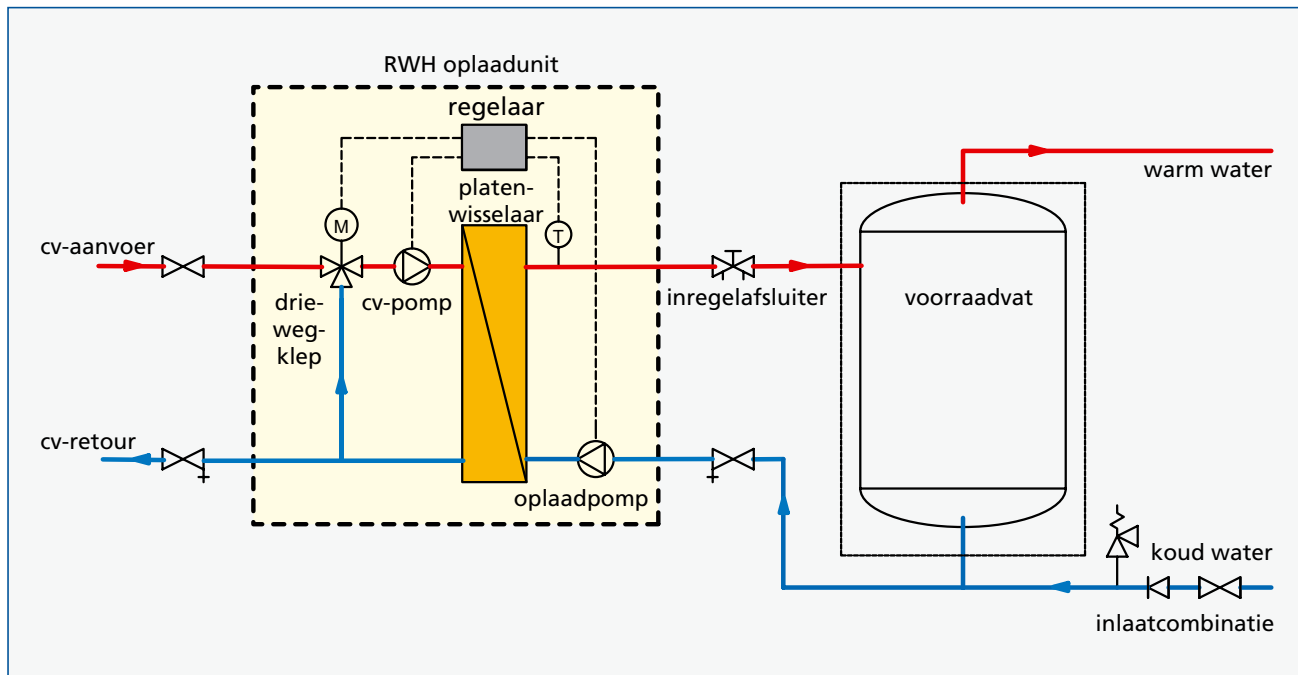

Specificaties

	RWH 50	RWH 105	RWH 160	RWH 210	RWH 260	RWH 315	RWH 420	RWH 520	RWH 625	RWH 730	RWH 835
Vermogen (kW)	52	105	157	209	261	313	418	522	627	732	836
Primaire volumestroom (l/s)	0,83	1,14	1,17	1,56	1,95	2,35	2,35	2,35	4,68	4,68	4,68
Capaciteit bij (l/min)*	15	30	45	60	75	90	120	150	180	210	240
Capaciteit bij (l/uur)*	900	1.800	2.700	3.600	4.500	5.400	7.200	9.000	10.800	12.600	14.400

tapcapaciteit van 10 °C naar 60 °C

Afmetingen

		RWH 50	RWH 105	RWH 160	RWH 210	RWH 260	RWH 315	RWH 420	RWH 520	RWH 625	RWH 730	RWH 835
A	mm	1115	1115	1115	1115	1115	1115	1115	1115	1240	1240	1240
B	mm	450	450	450	450	450	450	450	450	550	550	550
Aansluitingen	"	1½	1½	1½	1½	1½	1½	1½	1½	2	2	2
Gewicht	kg	107	112	114	148	150	155	158	169	223	233	239
Voeding	V	230										
Maximale werkdruk	(bar)	10										

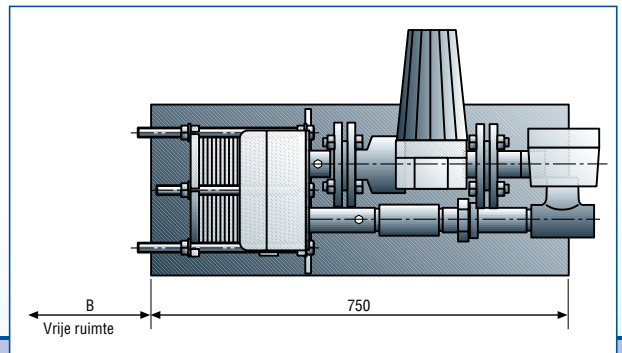
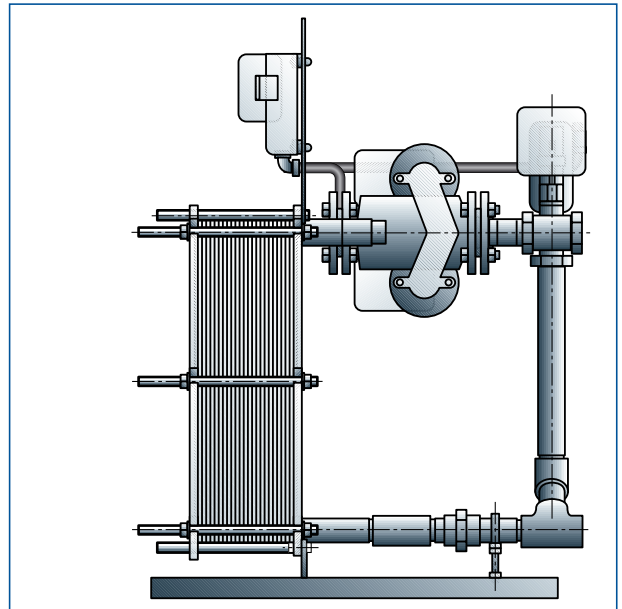
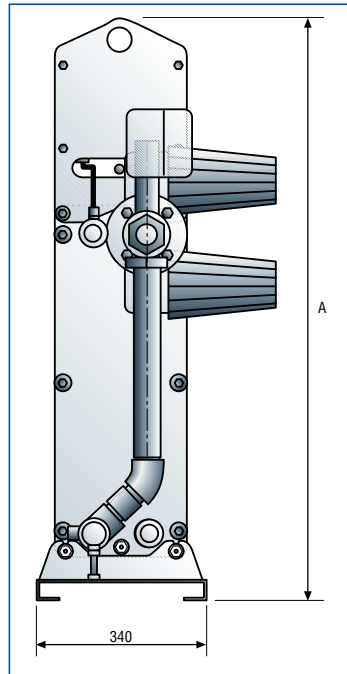
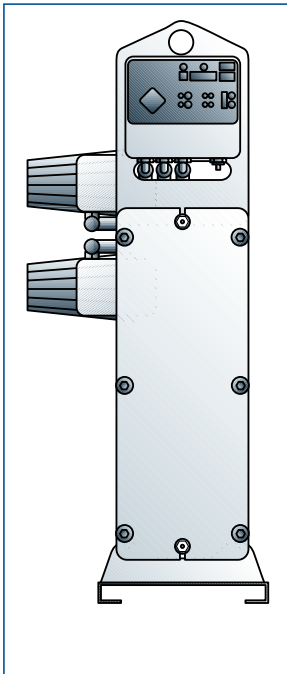

Baxi BV
 Postbus 1126 - 3860 BC Nijkerk
 Tel. +31 (0)33 247 72 11
 Fax +31 (0)33 245 71 54
 E-mail info@baxi.nl
 Internet www.baxi.nl